

# Schwenk-Arme

- Der kostengünstige schwenkbare Werkzeugarm bis 15 kg!
- Vielfältig einsetzbar - zur Aufnahme von Montage-Werkzeugen bis hin zu Scannerpistolen.
- Hohe Bewegungsfreiheit - Der Schwenkwinkel des Auslegers beträgt 180°.
- Justierbar in jeder gewünschten Höhe.
- Auch in starrer Ausführung lieferbar.
- Einsatzfertig ausgestattet inkl. kugelgelagertem Gleitschlitten.

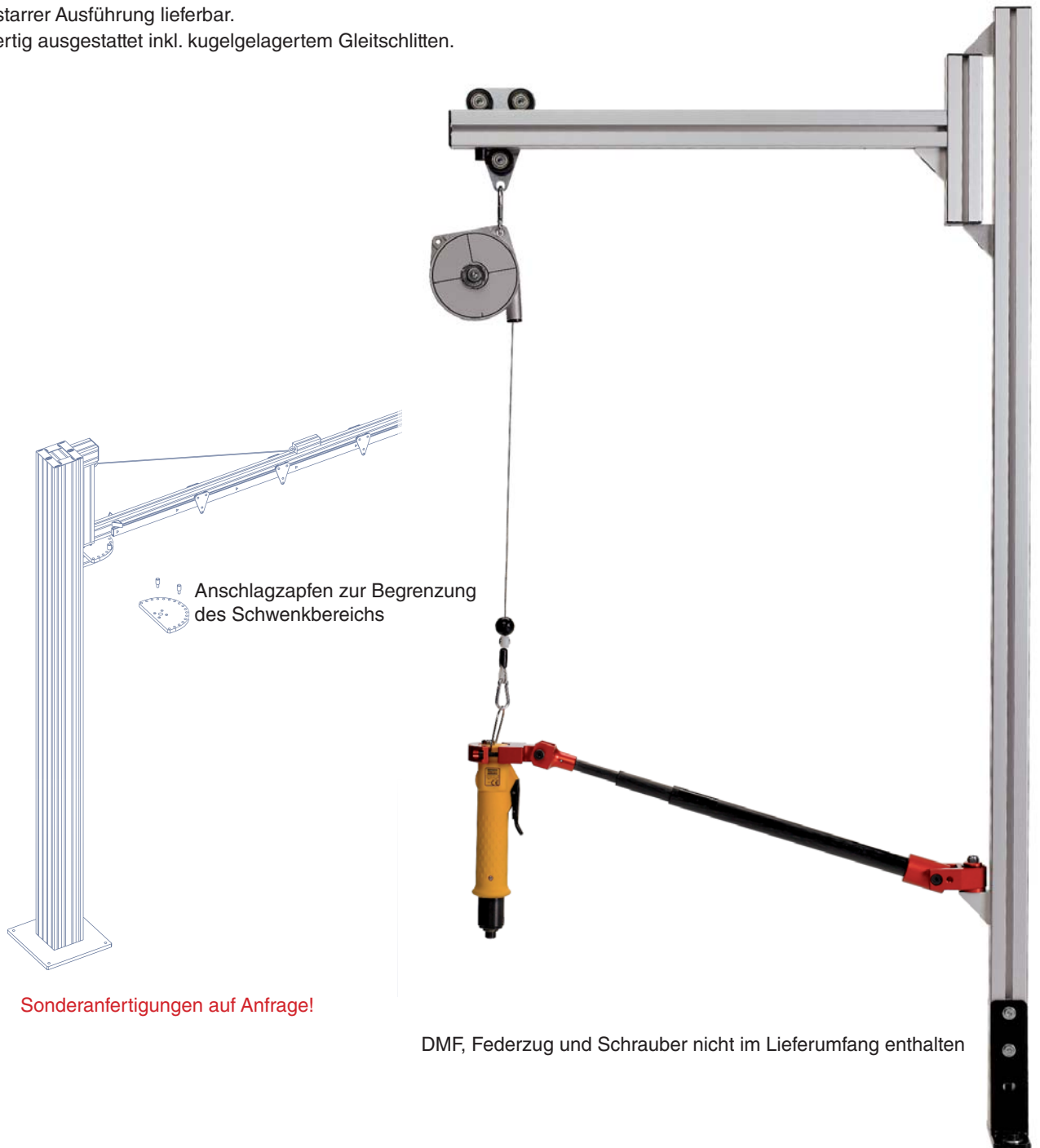

Sonderanfertigungen auf Anfrage!

DMF, Federzug und Schrauber nicht im Lieferumfang enthalten

Modell	Abmessungen (mm)	Schwenkwinkel	Max. Nutzlast (kg)	Code
PP 1406 mit Gleiter	1400 x 600	180°	5	<b>1200464</b>
PP 1406N mit absturzsicherem Doppelaufwagen	1400 x 600	180°	15	<b>N1200571</b>

weitere Ausführungen auf Anfrage

**DAS ORIGINAL**  
VON DOGA

- Ermüdungsfreies Arbeiten ohne Reaktionsmomente
- Qualitätssicherung durch Präzision bei der Montage
- Ergonomie am Arbeitsplatz
- Viele Systeme mit **Positionsüberwachung** Posi-Tracker

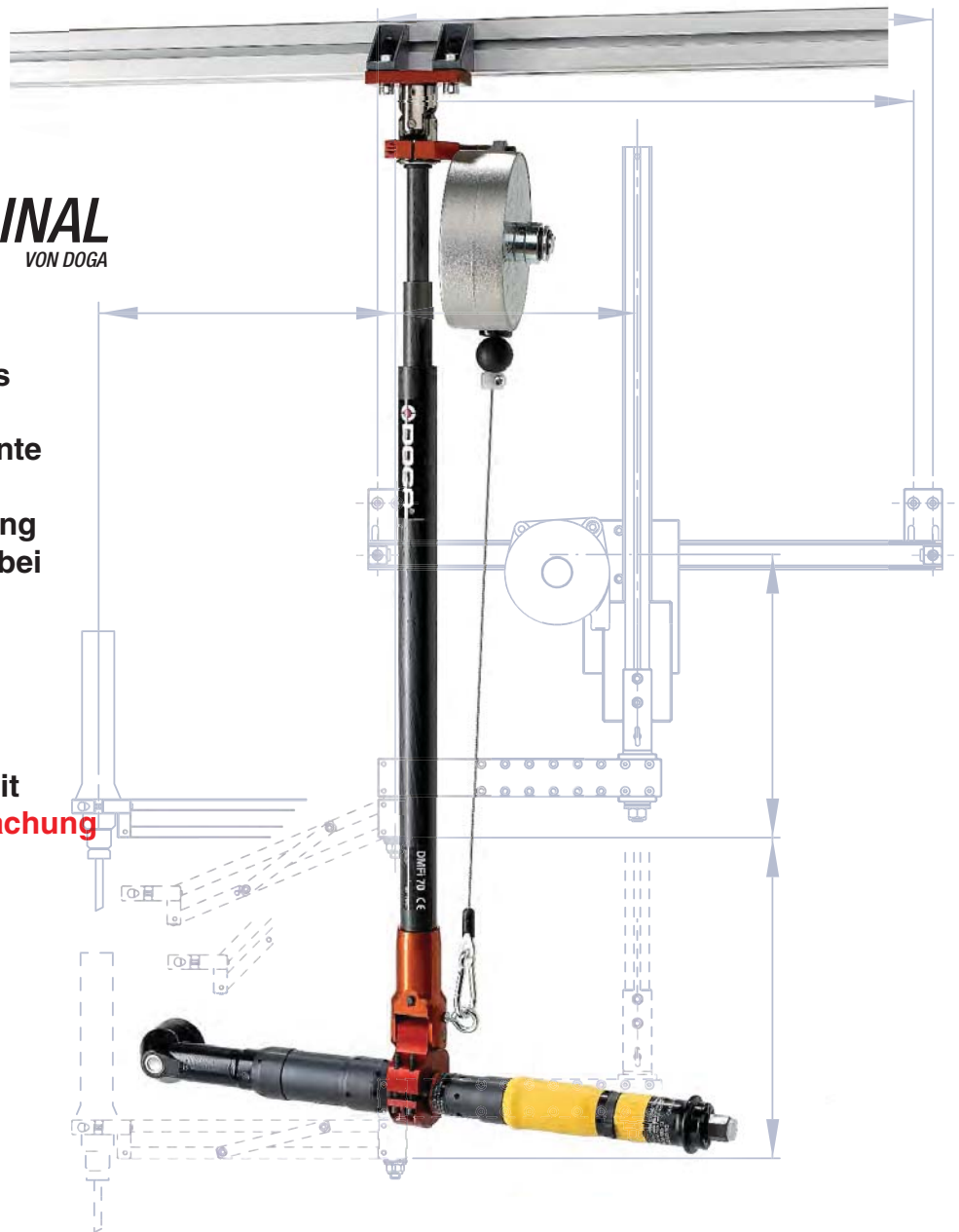

**DOGA**<sup>®</sup>  
Productive solutions



im Vertrieb von:

**DOGATEC**  
Mit Sicherheit montiert

D-73430 Aalen  
[www.dogatec.de](http://www.dogatec.de)

Ihr Fachhändler: