



Schienenengeführte Linear-Tragarme

BA ... C

- Exakt und leichtgängig auf X-, Y- und Z-Koordinaten positionierbar
- Linear-Tragarm rotationsfrei, aufbaubar auf einer Linear-Führungsschiene.
- Großer Arbeitsbereich, winkelgenaue Führung der Werkzeuge, Aufnahme der Reaktionskräfte und Aufnahme des Gewichtes der Maschine.

BA 25/100 C

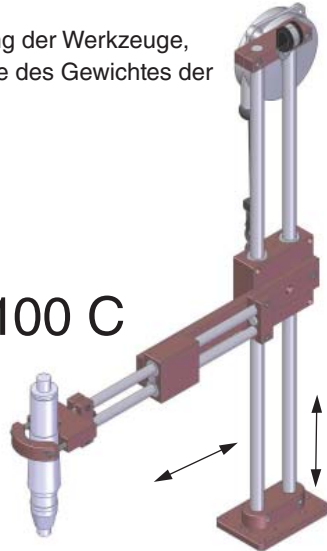

BA 200 C

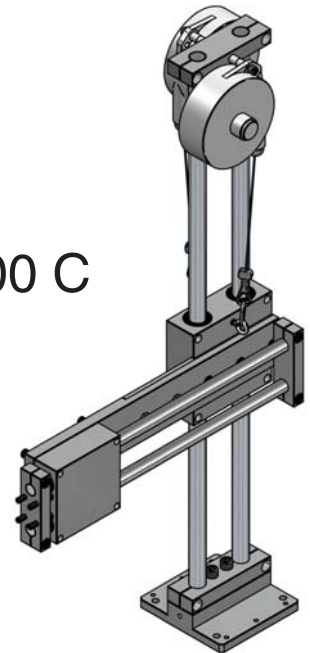

Modell	Max. Drehmoment (Nm)	für Werkzeug-Ø (mm)	Auszug (mm)	Max. Nutzlast (kg)	Code
BA 25 C	25	28-52	250	2,2	4-5200722
BA 100 C	100*	28-52	325	3	4-5200433
BA 200 C	200	ohne	350	8	4-5200723

Zubehör: Auszugsverlängerung; Doppelauszug; ARP Werkzeug-Rückholssystem und Schnellwechsel-Werkzeughalter-System (siehe Seite 5/6 BA 25 für BA 25 C und BA 100 für BA 100 C)

* max. 50 Nm bei Installation auf einer Linear-Führungsschiene

Linear-Führungsschienen Typ 3

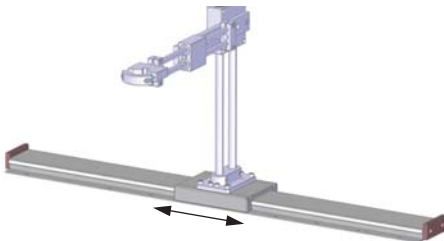

für Modell	Schienenlänge - D (mm)	positionierb. Länge (mm)	Code
BA 25 C / BA 100 C	600	420	4-5200294
BA 25 C / BA 100 C	1000	820	4-5200295
BA 25 C / BA 100 C	1500	1320	4-5200296
BA 25 C / BA 100 C	2000	1820	4-5200297

weitere Längen und Schienen für BA 200 C auf Anfrage

Deckenbefestigungs-Kit

für Modell	Code
BA 25 C	4-5200811
BA 100 C	Standard

Vorschub-Anbausatz EASY PUSH

Modell	Druckkraft (kg)	Hub (mm)	Ansteuerung	Code
EP 25 P	9	160	pneumatisch.	4-5200452
EP 25 E	9	160	24 Volt	4-5200454
EP 100 P	9	200	pneumatisch.	4-5200453
EP 100 E	9	200	24 Volt	4-5200455

EASY PUSH 24 Volt ohne Anschlusskabel

Betriebsdruck max. 6 bar

Anschlusskabel siehe Seite 7 - Tabelle EASY PUSH

Sicherheits-Kit

für Modell	Code
BA 25 C	4-5200390
BA 100 C	4-5200391

Sicherheits-Kit blockiert die Vorschubunterstützung, so dass der Schrauber erst bei Kontakt mit der Schraube Funktion hat.

DAS ORIGINAL
VON DOGA

- Ermüdungsfreies Arbeiten ohne Reaktionsmomente
- Qualitätssicherung durch Präzision bei der Montage
- Ergonomie am Arbeitsplatz
- Viele Systeme mit **Positionsüberwachung** Posi-Tracker

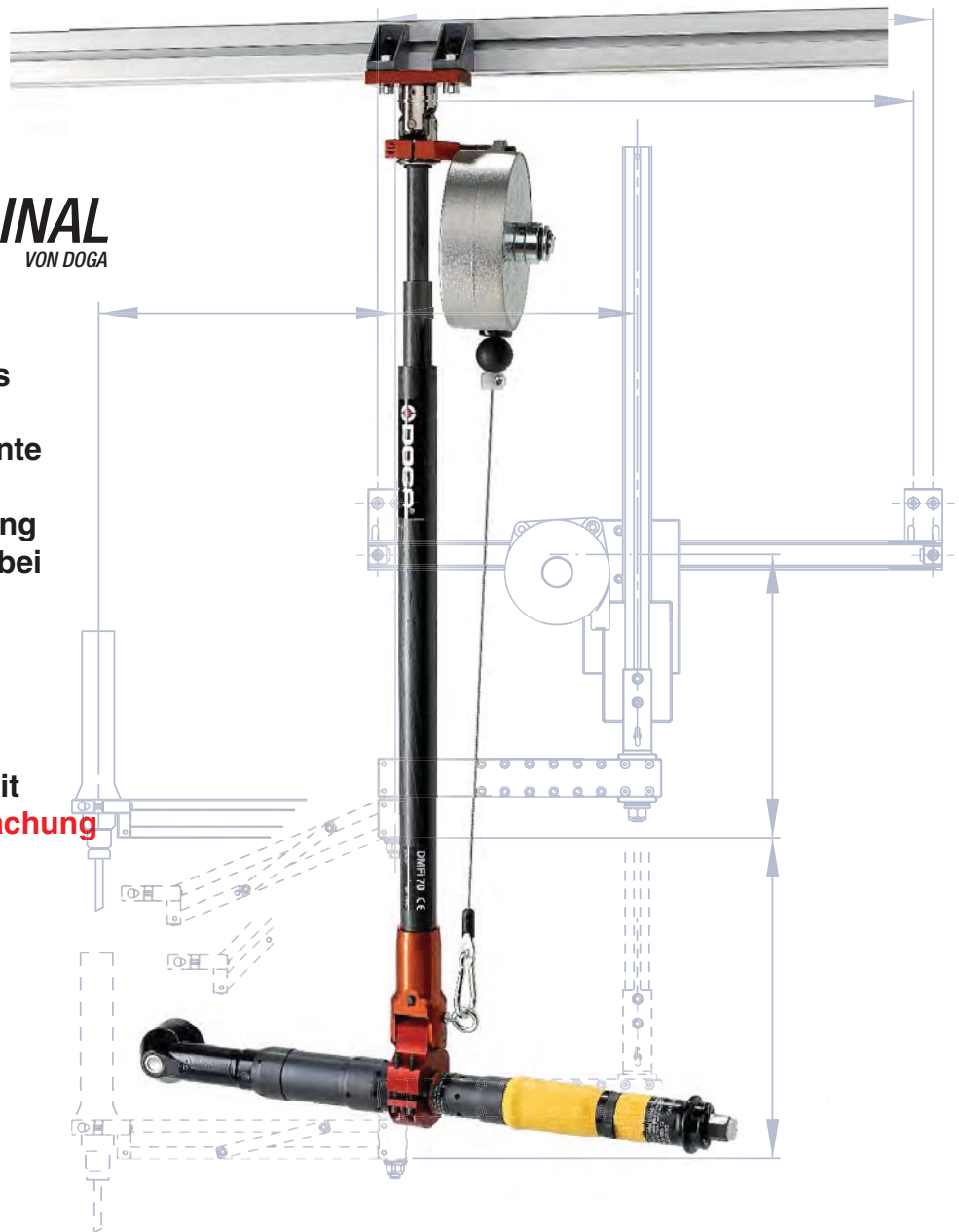

DOGA[®]
Productive solutions



im Vertrieb von:

DOGATEC
Mit Sicherheit montiert

D-73430 Aalen
www.dogatec.de

Ihr Fachhändler: